

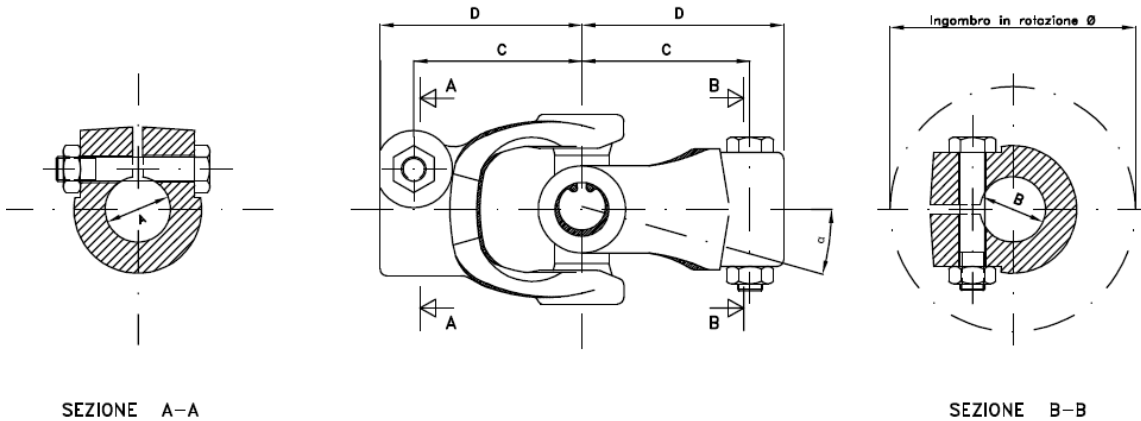

GIUNTI DI CARDANO

R.C.D. s.r.l.
 Via Parini, 9
 40069 Zola Predosa
 Bologna – Italia
 Tel. (+39) 0516186111
 Fax (+39) 0516186188
 E-Mail: rcd@rcd.it



CODICE rcd	Caratteristiche Tecniche					
	Innesto "A"	Innesto "B"	Distanza dal centro "C"	Semilughezze "D"	ingombro max (Ø)	α
524798	32/64x21	32/64x21	28/28	39/39	55	15°
524806	d19 z48	Ø19H9da saldare	32/32	40/40		15°
524852	1x79	1x79	50/50	60/60	62	15°
524853	1x79	1x54	50/50	60/60	62	15°
525774	1x54	21x24 DIN 5481	37/37	45/45	62	15°
528240	1x79	d19x14	52/52	60/60	62	15°
525945	1x54	Ø33 h11 maschio da saldare	32	40/40	52	15°
528172	1x79	maschio d19x14	48	58	62	15°
525267	1x79	Ø 22 h11 maschio da saldare	50	60/84	62	15°
524820	1x54	1x54	50/50	60/60	55	15°
525823	1x54	1x54	31/31	39/39	56	15°
528266	1x79	1x79 dado non int.	68/68	78/78	62	5°
524796	1x79	0.75"x48	50/50	60/60	70	15°

NOTE:

Possibilità di giunti che recuperino fino 2.5 mm di tolleranza assiale, con bullone in "B" non interferente.

Giunti eseguibili a disegno, preventivi su richiesta.

Creazione di prototipi, ricambi o piccole serie.